

РУКОВОДСТВО ПО ЭКСПЛУАТАЦИИ

 ТУ 3428 – 003 – 80210527 – 14
 ПАТЕНТ НА ИЗОБРЕТЕНИЕ №238261

Модификация:

 нормально открытая, нормально закрытая

 Цвет: белый, серебро, коричневый

Дата производства:

1. НАЗНАЧЕНИЕ

Защёлка электромеханическая «ШЕРИФ-1 лайт» предназначена для запираения распашных дверей, открывающихся как внутрь, так и наружу помещения, с возможностью их дистанционного открывания с помощью контроллеров систем контроля и управления доступом, аудио- и видеодомофонов, кодовых панелей. Конструкция защёлки и способ монтажа позволяют устанавливать её как внутри, так и снаружи защищаемого помещения.

2. УСЛОВИЯ ЭКСПЛУАТАЦИИ

Климатические условия эксплуатации:

- температура окружающего воздуха: от -40 до +50 °С;
- относительная влажность воздуха не более 95% при 35°С и более низких температурах **без конденсации влаги и образования инея**;
- установка внутри помещения на любой тип дверей;
- устойчивость к воздействию климатических факторов по ГОСТ 15150-69: УХЛ2.

3. ТЕХНИЧЕСКИЕ ХАРАКТЕРИСТИКИ

Защёлка «ШЕРИФ-1 лайт» выпускается в двух модификациях: **нормально открытая** (далее - **НО**) и **нормально закрытая** (далее - **НЗ**). Нормально открытая защёлка находится в открытом состоянии при отсутствии напряжения питания и закрывается со вставленным ригелем при поданном напряжении питания. Нормально закрытая защёлка закрывается со вставленным ригелем при отсутствии напряжения питания и открывается при поданном напряжении питания.

Усилие удержания, кг, не менее	400	Надёжность, циклов срабатывания, не менее	400 000
Напряжение питания постоянного тока, В	12±2	Варианты исполнения	нормально открытая нормально закрытая
Потребляемый ток (при 12В), А	0,1	Допустимая толщина дверного полотна, мм	25-70*
Масса защёлки, кг, не более	0,3	Возможные регулировки	длины штока ригеля; автоматическая центровка ригеля в отверстии защёлки
Габаритные размеры защёлки (ШхВхД), мм	31х30х130		
Длина провода питания, м	0,25		

* Примечание: 1. Защёлка в данной комплектации (см. п. 4) предназначена для установки на двери с шириной притвора коробки более 25,5 мм и толщиной дверного полотна 25-45 мм. Для установки защёлки на двери с другими геометрическими размерами необходимо использовать Дополнительный комплект крепежа (см. Руководство по монтажу).

2. Длина болта М8х35 крепления ригеля (без головки) должна быть на 3-7 мм меньше толщины двери (при необходимости – болт укоротить).

4. КОМПЛЕКТ ПОСТАВКИ

- | | |
|---|-------|
| 1 – Защёлка | 1 шт. |
| 2 – Кронштейн | 1 шт. |
| 3а – Стяжка крепления защёлки М4 | 2 шт. |
| 3б – Винт М4 | 2 шт. |
| 4а – Шуруп 4х30 крепления кронштейна | 2 шт. |
| 4б – Шуруп 4х30 (потайной) крепления кронштейна | 2 шт. |
| 5 – Ригель в сборе | 1 шт. |
| 6 – Болт М8х35 крепления ригеля | 1 шт. |
| 7 – Шаблон крепления кронштейнов | 1 шт. |
| 8 – Разметочный маркер | 1 шт. |
| 9 – Руководство по эксплуатации | 1 шт. |
| 10 – Дополнительный комплект крепежа | 1 шт. |

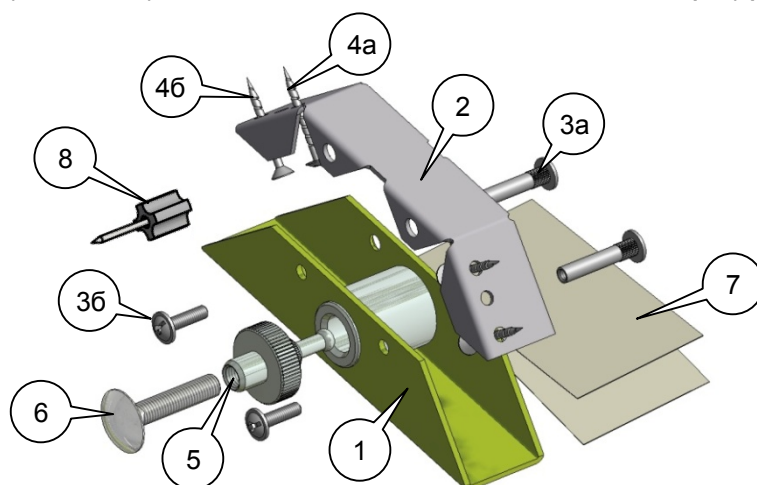

В нормально закрытом исполнении в состав защёлки дополнительно входит «шток аварийного выхода», расположенный со стороны, противоположной отверстию для входа ригеля.

Комплектность изделия проверяйте при покупке.

В дальнейшем, претензии по комплектности предприятие-изготовитель не принимает.

5. МОНТАЖ И ПОДКЛЮЧЕНИЕ

Защёлку необходимо устанавливать в месте, защищенном от прямого попадания влаги в защёлку.

Рекомендуется устанавливать защёлку совместно с дверным доводчиком – это снижает ударную нагрузку на защёлку и повышает её срок службы.

Конструкция защёлки и способ монтажа позволяют устанавливать её как внутри, так и снаружи защищаемого помещения.

5.1 МОНТАЖ ЗАЩЁЛКИ

ВНИМАНИЕ!!! Возможность использования данной защёлки для ограничения доступа в помещения и место установки защёлки (снаружи или внутри помещения) определяет монтажная организация исходя из особенностей конструкции защёлки и способа монтажа, уровня ответственности помещения, назначения режима ограничения доступа и других факторов (наличие охраны, видеонаблюдения и т.п.).

<div data-bbox="108 313 778 795" data-label="Image"> </div> <div data-bbox="98 795 790 974" data-label="List-Group"> <ol style="list-style-type: none"> 1. Закрыть плотно дверь. 2. Со стороны ручки двери в верхний угол дверной коробки приложить шаблон 7. Прижать отмеченный край шаблона вплотную к дверному полотну. 3. Проколов шаблон шилом отметить на дверной коробке центры отверстий. </div> <div data-bbox="135 974 758 1041" data-label="Text"> <p>Чтобы защёлка легко установилась БУДЬТЕ ПРЕДЕЛЬНО АККУРАТНЫ ПРИ РАЗМЕТКЕ!</p> </div> <div data-bbox="98 1041 774 1131" data-label="List-Group"> <ol style="list-style-type: none"> 4. На месте отметок просверлить в дверной коробке отверстия диаметром 2 мм для крепления кронштейна и отверстие диаметром 5 мм для провода питания. </div>	<div data-bbox="758 257 853 324" data-label="Text"> <p>1 2</p> </div> <div data-bbox="933 313 1396 806" data-label="Image"> </div> <div data-bbox="805 840 1476 907" data-label="List-Group"> <ol style="list-style-type: none"> 5. Закрепить кронштейн 2 двумя шурупами с полукруглой головкой 4а и двумя шурупами с потайной головкой 4б. </div>
<div data-bbox="758 1220 853 1288" data-label="Text"> <p>3 4</p> </div> <div data-bbox="223 1265 742 1780" data-label="Image"> </div> <div data-bbox="98 1814 790 1960" data-label="List-Group"> <ol style="list-style-type: none"> 6. Пропустив провод питания защёлки в подготовленное отверстие, установить защёлку 1 на кронштейн 2. Проворачивая вокруг оси стяжки 3а добиться, чтобы они легко вошли в отверстия и зафиксировать их винтами 3б. ПРИ УСТАНОВКЕ СТЯЖЕК НЕ ПОВРЕДИТЕ ПРОВОДА! </div>	<div data-bbox="837 1265 1492 1758" data-label="Image"> </div> <div data-bbox="805 1780 1492 1960" data-label="List-Group"> <ol style="list-style-type: none"> 7. Вставить разметочный маркер 8 в отверстие защёлки 1. 8. Закрыть дверь и с усилием надавить на нее. 9. На двери останется отпечаток места, где необходимо просверлить сквозное отверстие диаметром 8 мм. Отпечаток будет более четким, если предварительно на дверь наклеить кусочек скотча, изоленты и т.п. </div>

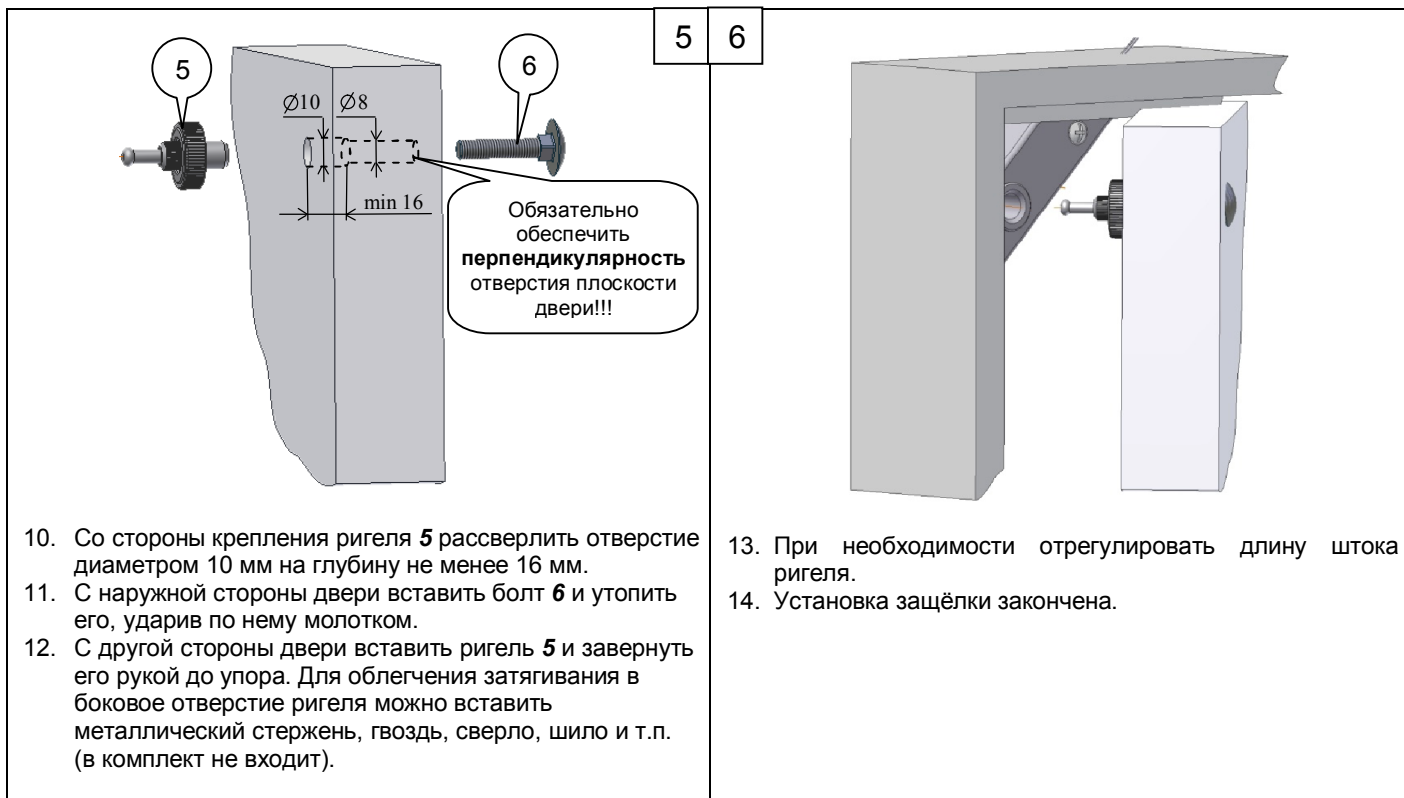

10. Со стороны крепления ригеля **5** рассверлить отверстие диаметром 10 мм на глубину не менее 16 мм.
11. С наружной стороны двери вставить болт **6** и утопить его, ударив по нему молотком.
12. С другой стороны двери вставить ригель **5** и завернуть его рукой до упора. Для облегчения затягивания в боковое отверстие ригеля можно вставить металлический стержень, гвоздь, сверло, шило и т.п. (в комплект не входит).

13. При необходимости отрегулировать длину штока ригеля.
14. Установка защёлки закончена.

При монтаже защёлки и ригеля необходимо соблюдать их соосность в пределах допуска свободного хода ригеля.

5.2 ПОРЯДОК ПОДКЛЮЧЕНИЯ

Управление работой защёлки происходит подачей и снятием напряжения питания, для этого обычно используется контроллер (плата управления) или выключатель (кнопка). Установка контроллера производится в соответствии с паспортом на него.

Внимание: питание защёлки осуществляется напряжением от 10 до 14 В постоянного тока.

Подсоедините провода питания защёлки в следующей полярности:

красный – положительный, черный – отрицательный.

(Подача напряжения обратной полярности не обеспечивает работоспособности защёлки, но не выводит её из строя).

Обеспечьте надёжный электрический контакт. Во избежание короткого замыкания изолируйте места соединения.

6. ВОЗМОЖНЫЕ НЕИСПРАВНОСТИ, ПРОБЛЕМЫ ПРИ УСТАНОВКЕ И ИХ УСТРАНЕНИЕ

Неисправности и проблемы	Действия для устранения
НЗ защёлка не открывается при подаче напряжения питания	Проверить тестером целостность цепи питания защёлки. Прижать дверь к дверной коробке и потянуть за шток аварийного выхода, либо кратковременно подать на защёлку повышенное напряжение 20-30В постоянного тока. После открытия защёлки увеличить длину штока ригеля. Для этого зафиксировать гайку с накаткой одной рукой, другой рукой (либо пассатижами) выкрутить до нужной длины шток ригеля из гайки.
Увеличенный люфт ригеля (более 3мм) в закрытом состоянии защёлки	Уменьшить длину штока ригеля. Для этого зафиксировать гайку с накаткой одной рукой, другой рукой (либо пассатижами) вкрутить до нужной длины шток ригеля в гайку.
Большой зазор между дверью и дверной коробкой при закрывании двери (ригель упирается внутри защёлки)	
Защёлка не фиксирует ригель (дверь не закрывается)	Перевести защёлку в состояние «закрыто» (подать либо снять напряжение питания в зависимости от модификации защёлки). Проверить полярность и соответствие напряжения питания защёлки требуемому. Зафиксировать гайку с накаткой одной рукой, другой рукой (либо пассатижами) выкрутить до нужной длины шток ригеля из гайки.
При переводе в состояние «открыто» дверь не открывается. Для открытия двери приходится ее плотнее прижимать к коробке	<ul style="list-style-type: none"> • Устранить причины неплотного прилегания двери к дверной коробке. • Использовать доводчик. • Увеличить длину ригеля
При эксплуатации дверь просела (автоматической центровки ригеля не хватает), вследствие этого ригель не попадает в отверстие защёлки, либо при входе в отверстие ригель цепляет защёлку	Восстановить положение двери. Если это невозможно, снять крепление ригеля с двери. Рассверлить отверстие в двери большим диаметром. Закрепить ригель на двери, обеспечивая соосность с отверстием защёлки.
В нормально открытой защёлке ригель не входит до конца в отверстие защёлки («заклинило шарики»)	Отключить питание защёлки. Вставить до упора в отверстие защёлки стальной стержень диаметром 3-5 мм (отвертку, сверло и т.п.) и вытянуть его.

7. ОСОБЕННОСТИ МОНТАЖА И ЭКСПЛУАТАЦИИ

- 1) При закрытой двери ригель должен быть вставлен в защёлку до упора.
 - 2) Защёлка не срабатывает, когда дверь находится в состоянии «натяг», т.е. к ней приложено некоторое внешнее усилие на открывание - например, тянут за ручку двери.
 - 3) При правильно установленной защёлке присутствует необходимый свободный ход (люфт) двери **2,5-3мм**. Если люфт меньше, то НЗ защёлка при подаче напряжения питания может не открыться, а НО защёлка при подаче напряжения питания может не закрыться (см.п. 6)!
 - 4) При монтаже НЗ защёлки необходимо следить за тем, чтобы во время пусконаладочных работ со стороны размещения защёлки всегда находился человек! Для открытия вручную нормально закрытой защёлки необходимо прижать дверь к дверной коробке и потянуть «шток аварийного выхода».
- В процессе эксплуатации НЗ защёлки наличие «штока аварийного выхода» обязательно!**

Во всех вариантах крепления защёлки необходимо, чтобы расстояние от двери до его корпуса было в пределах **12...15 мм**. Длина штока ригеля установлена для расстояния от двери до корпуса защёлки - 12 мм и составляет 19 мм. При большем расстоянии отрегулировать длину выкручиванием штока ригеля. При этом **длина штока ригеля не должна превышать 21 мм для НО защёлки (см. рис.1) и 23 мм для НЗ защёлки (см. рис.2)!**



Рис.1. Длина штока ригеля для НО защёлки



Рис.2. Длина штока ригеля для НЗ защёлки

8. ТЕХНИЧЕСКОЕ ОБСЛУЖИВАНИЕ

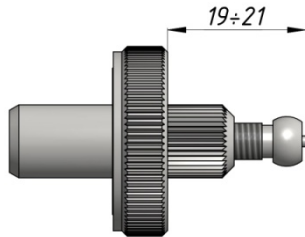
- Техническое обслуживание защёлки проводится не реже одного раза в два месяца и включает в себя:
- осмотр защёлки на предмет надежности её крепления. При необходимости подтяните крепежные элементы защёлки и ригеля.
 - проверку длины штока ригеля. В случае, если шток ригеля упирается в защёлку и это приводит к неплотному прилеганию двери к дверной коробке, либо при закрытой двери не происходит фиксации ригеля защёлкой - необходимо отрегулировать длину штока ригеля (см. п. 6 настоящего Руководства).
- Защёлка не нуждается в смазке!**

9. ГАРАНТИИ ИЗГОТОВИТЕЛЯ

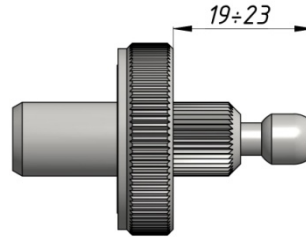
ООО «Инженерно-технический центр «ПРОМИКС» гарантирует соответствие защёлки требованиям действующих ТУ при соблюдении правил эксплуатации и монтажа, установленных в настоящем руководстве. Гарантийный срок эксплуатации защёлки – 18 месяцев с даты приемки ОТК.

В течение гарантийного срока ООО «Инженерно-технический центр «ПРОМИКС» обязуется бесплатно производить ремонт неисправного изделия. Расходы по доставке изделия к месту ремонта и обратно несет Покупатель.

Гарантийные обязательства не распространяются на дефекты или повреждения, возникшие вследствие:

- неправильного технического обслуживания Покупателем;
- использования защёлки в условиях, не соответствующих требованиям эксплуатации;
- механических повреждений или разборки защёлки Покупателем;
- нарушения правил транспортировки и хранения.

СВИДЕТЕЛЬСТВО О ПРИЕМКЕ И УПАКОВЫВАНИИ

Защёлка электромеханическая «ШЕРИФ-1 *лайт*» с указанной датой выпуска изготовлена и принята в соответствии с ТУ 3428-003-80210527-14, обязательными требованиями государственных стандартов и действующей технической документацией, признана годной для эксплуатации и упакована ООО «ИТЦ «ПРОМИКС».

Штамп ОТК

ООО «Инженерно-технический центр «ПРОМИКС»
214030, г. Смоленск, Краснинское ш., 35
Тел. (4812) 619-330
www.itc-promix.ru



РОСС RU.ММ07.Н00002
ПАТЕНТ НА ИЗОБРЕТЕНИЕ №238261

Все замечания и пожелания по продукции просьба направлять по адресу: mail@itc-promix.ru. Заранее благодарим!